

## ARCUSAFLEX-VSK

带万向轴的高弹接头联轴器

[www.reich-kupplungen.com](http://www.reich-kupplungen.com)



SIMPLY **POWERFUL.**





## D2C – Designed to Customer

“为客户个性化定制”原则，是 REICH 的成功秘诀。除目录中的产品外，我们还可根据客户要求对联轴器进行开发。结构设计大多采用模块化构件，以提供经济有效的客户解决方案。我们与合作伙伴之间特有的紧密合作形式覆盖咨询、开发、设计、制造、集成于既有使用环境，直至客户专享的生产和物流概念以及全球售后服务。

这种以客户为导向的理念既适用于系列产品，也适用于小批量产品的开发。

客户满意、灵活、优质、交付能力和客户需求适应能力诸项要素构成了 REICH 企业哲学的根基。

REICH 交付给您的不仅仅是一台联轴器，而是一项解决方案：

Designed to Customer – SIMPLY **POWERFUL**.

**D2C**  
Designed to Customer



# ARCUSAFLEX-VSK

## 目录

## 联轴器说明

- 04** 一般技术说明
- 05** 优点
- 06** 技术结构
- 07** 材料
- 08** 标准型号
- 10** 特殊型号
- 12** 一般技术数据
- 13** 联轴器大小的选择
- 26** 选择联轴器大小时所需的数据

## 尺寸表

- 14** 型号 AC-VSK...F2 适用于带公制 DIN 法兰的万向轴
- 16** 型号 AC-VSK...F2 适用于 Spicer 万向轴
- 18** 型号 AC-VSK...F2 适用于 MECHANICS 万向轴
- 20** 型号 AC-VSK...F2.CV 适用于同步万向轴
- 22** 双法兰联轴器型号
- 24** 轴部联轴器型号

# ARCUSAFLEX-VSK

## 一般技术说明

### ARCUSAFLEX-VSK 高弹 U 接头联轴器

在一个传动系中，如果驱动侧和输出侧之间存在较大的轴偏差或者跨接间距较大时，需使用万向轴。由于万向轴在不同的安装条件下可能造成旋转运动时的不均匀度，并且万向轴自身也具有一定的扭转弹性，因此使得驱动单元和从动机器的主体之间形成了一种振荡系统。

如果使用内燃机作为驱动装置，为了避免传动系动态过载，则必须使用高扭转弹性 U 接头联轴器 ARCUSAFLEX-VSK (简称：AC-VSK)。运用高扭转弹性接头联轴器 AC-VSK 可将谐振点转移到运行转速以下，并且能够将共振引起的交变力矩降低至允许值。

通过在发动机飞轮上加装高扭转弹性接头联轴器 AC-VSK 将其前置于万向轴的传动系中。为了支承万向轴的重量以及万向轴引起的反作用力，AC-VSK 接头联轴器配有一个轴向与径向一体轴承。

在标准情况下，AC-VSK 联轴器型号包含九种尺寸，适用于 390 至 20000 Nm 的扭矩范围。REICH 提供了极为广泛的联轴器产品系列，能够为几乎每一种驱动装置选取适用的联轴器产品。此外还可开发客户定制解决方案，并且作为小批量或样机生产。除此之外，多种多样的计算程序能够执行所有必要的设计。

#### 高弹性 ARCUSAFLEX-VSK 接头联轴器的使用

适于加装在内燃机上并连接用于分动箱、液力变矩器、船用齿轮箱、变速器的万向轴以及泵驱动装置所需的万向轴，例如工程机械驱动装置、挖掘机、起重机、船舶推进系统、机车、泵组、自卸车。



## ARCUSAFLEX-VSK

额定扭矩从 390 Nm 至 20 000 Nm

## ARCUSAFLEX-VSK

### 优点

高弹性 ARCUSAFLEX-VSK 联轴器的最主要特性和优势：

- 线性扭转特性
- 可提供不同扭簧刚度的元件
- 摩擦阻尼提高阻尼性能
- 免维护的联轴器轴承
- 径向轴承靠近万向关节
- 适用于各式万向轴型号的多结构型式
- 具有 SAE 连接尺寸的多型号，也可按照预定参数
- 结构紧凑，高弹性元件受外壳保护
- 失效防护装置外部可见

# ARCUSAFLEX-VSK

## 技术结构

AC-VSK...F2 型高扭转弹性 ARCUSAFLEX-VSK 接头联轴器已针对内燃机飞轮上的加装而特别开发。因此，标准型号的联轴器法兰 (1) 针对各个具有 SAE 连接尺寸的发动机飞轮匹配设计。

作为橡胶/金属连接件制造的高扭转弹性联轴器元件 (5) 在装配时承受一个指定的轴向预紧压力，该压力受到轴向轴承 (4) 的支撑。用于固定万向轴的输出侧万向轴法兰 (2) 通过径向轴承 (3) 精确地同心对齐。

橡胶元件的预紧压力能够稳固轴承并增强联轴器的动态特性，同时，附加摩擦阻尼使阻尼性能得到显著提高。

### ARCUSAFLEX-VSK 结构和材料

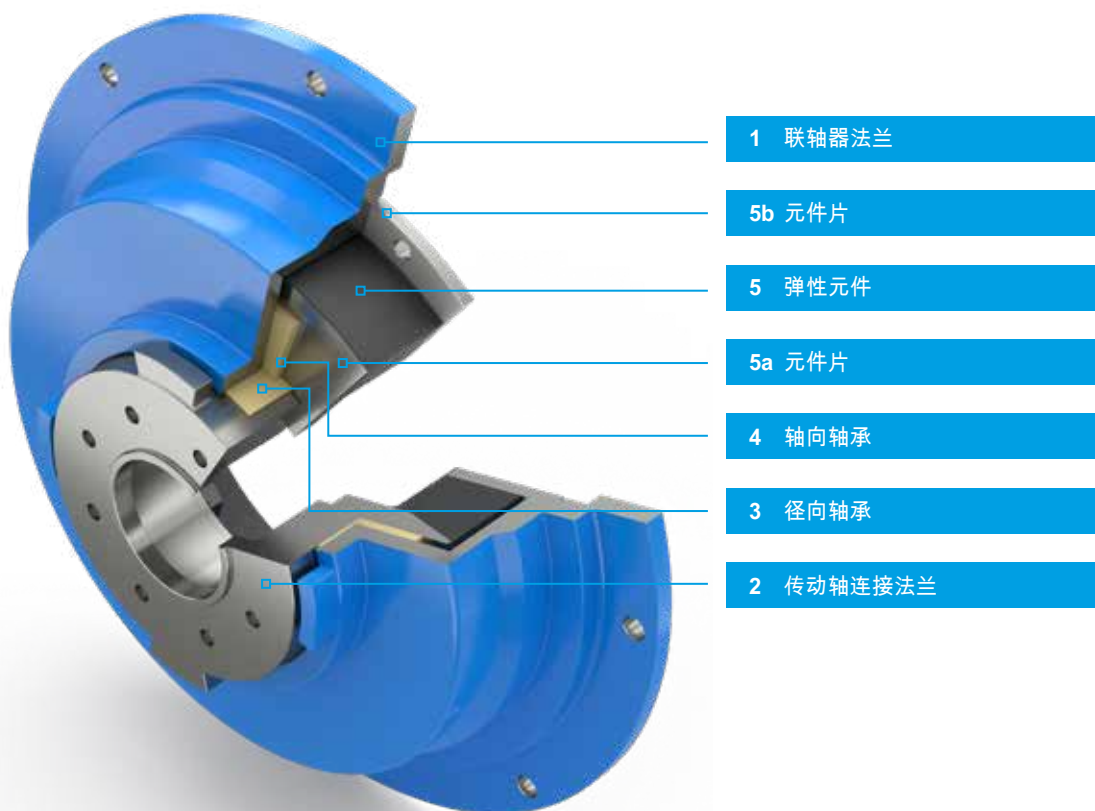

**i** 图示联轴器为配有失效防护装置的结构型式

# ARCUSAFLEX-VSK

## 材料



### 材料概览

部件序号	名称	材料
1	联轴器法兰	标准型式球墨铸铁 EN-GJS-400-15
2	传动轴连接法兰	钢质 ( 屈服极限至少为 360 MPa )
3	径向轴承	塑料-金属复合材料或塑料 ( 免维护 )
4	轴向轴承	粘合剂
5	弹性元件	橡胶依照技术数据
5a, 5b	元件片	钢

### 一般技术提示

此处说明的技术数据仅适用于联轴器本体以及相应的联轴器元件。使用者有责任确保没有任何构件出现使用不当。需特别注意按照待传递的扭矩检查现有连接，例如螺栓连接。必要时还需采取进一步的措施，例如使用销钉进行额外加固。同样地，使用者有责任确保轴连接和键槽连接及/或诸如张紧连接和夹紧连接等其他种类的连接具有足够的尺寸。所有可能生锈的构件默认采用防腐处理。

REICH 提供了极为广泛的联轴器产品系列，能够为几乎每一种驱动装置选取适用的联轴器产品和联轴器系统。此外还可开发客户定制解决方案，并且作为小批量或样机生产。除此之外，多种多样的计算程序能够执行所有必要的设计。

# ARCUSAFLEX-VSK

## 标准型号

型号 AC-VSK...F2

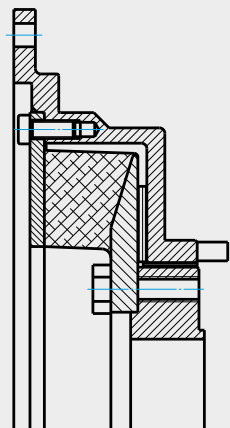

### 法兰联轴器

用于连接发动机飞轮与带公制 DIN 法兰的万向轴。

型号 AC-VSK...F2

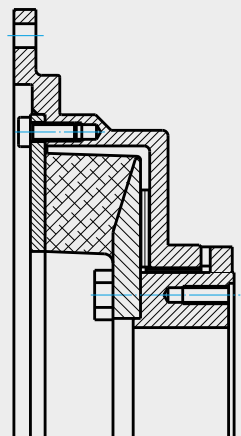

### 法兰联轴器

用于连接发动机飞轮与 SPICER 万向轴。

型号 AC-VSK...F2

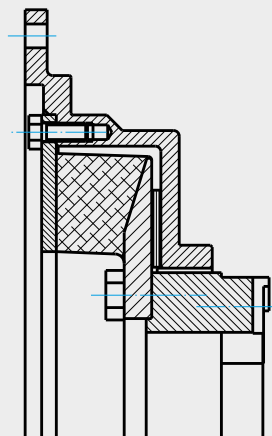

### 法兰联轴器

用于连接发动机飞轮与 MECHANICS 万向轴。



型号 AC-VSK...F2 CV

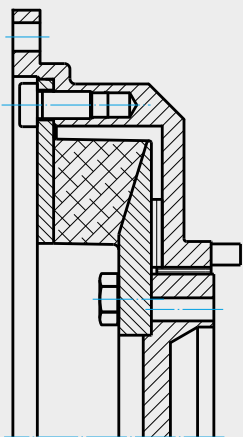

### 法兰联轴器

用于连接发动机飞轮与同步万向轴。

型号 AC-VSK...F1

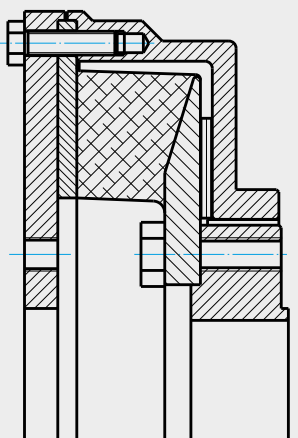

### 双法兰联轴器

用于连接带万向轴接头的法兰与万向轴。

型号 AC-VSK...F1W

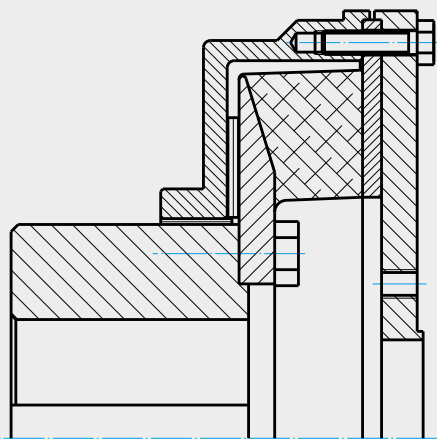

### 轴部联轴器

用于连接轴部与万向轴。

# ARCUSAFLEX-VSK

## 特殊型号

短型 AC-VSK...F2

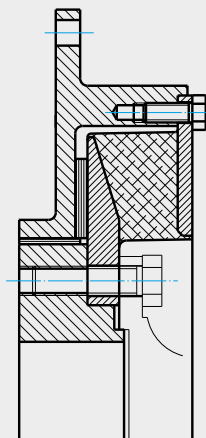

### 法兰联轴器

轴向宽度较小，即安装长度较短，用于连接发动机飞轮与万向轴。

型号 AC...F2 FG-GL

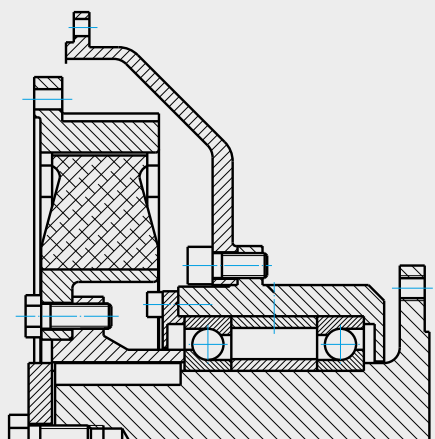

### 法兰联轴器

配有法兰连接外轴承的高扭转弹性 ARCUSAFLEX® 法兰联轴器用于在弯曲角度较大的情况下固定万向轴，也可提供内置离合器的结构。通过与发动机壳相连的单独轴承，发动机曲轴可以免受加装万向轴所带来的附加载荷。

型号 FD-VSK

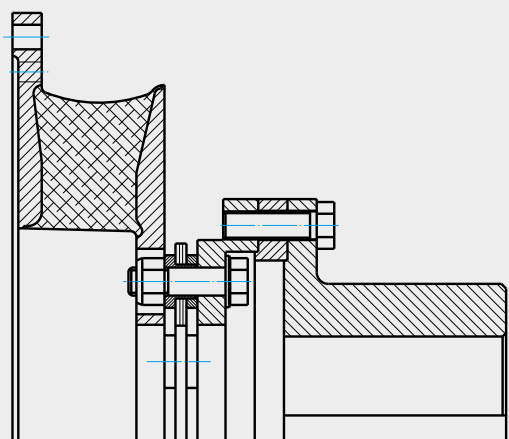

### 带联轴器外壳的 AC

高扭转弹性 VSK 联轴器元件连接 FLEXDUR 膜片组。用于补偿较大的轴偏差（例如在弹性安装的内燃机上）。在此，联轴器元件补偿径向轴偏差，而 FLEXDUR 膜片组则负责轴向补偿；适用于高达 28000 Nm 的扭矩。

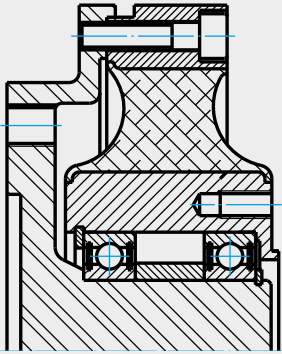

### 高弹性扭矩联轴器

与万向轴、等速传动轴、法兰或花键轴轮廓相连。参见单独的产品目录。

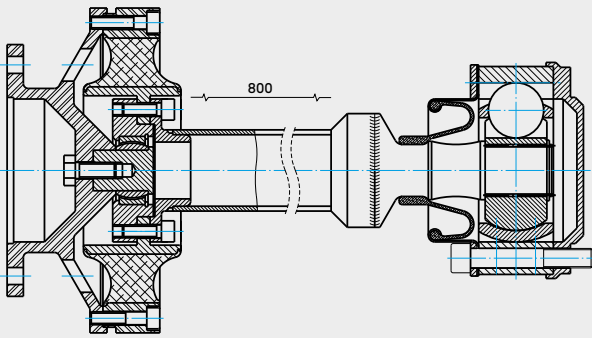

### 用于测试台架的高弹性扭矩联轴器

设计方案：配有十字万向轴的一体轴承、配有等速传动轴的一体轴承、带有/不带滑动块的双元件联轴器轴。

# ARCUSAFLEX-VSK

## 一般技术数据



### 标准型号

联轴器大小	元件型式	额定扭矩	最大扭矩	交变力矩	允许的功率损耗	动态扭簧刚度	最高转速	
		$T_{KN}$ [Nm]	$T_{K max}$ [Nm]	$T_{KW} (10 \text{ Hz})$ [Nm]	$P_{KV} (30 \text{ °C})$ [W]	$C_{T dyn}$ [Nm/rad]	$n_{max}$ [min <sup>-1</sup> ]	SAE
AC-VSK 15	EN	390	1170	140	120	2400	4500	8"
	WN	450	1350			2900		
	NN	560	1680			4500	4000	10"
AC-VSK 25	EN	710	2130	250	190	4500	4000	10"
	WN	820	2440			5200		
	NN	1000	3000			8000	3500	11.5"
AC-VSK 35	EN	1100	3300	400	220	7800	3600	10"
	WN	1250	3750			9500		
	NN	1600	4800			14000	3500	11.5"
AC-VSK 45	EN	1400	4200	525	240	9000	3500	11.5"
	WN	1600	4800			11000		
	NN	2100	6300			17000	3000	14"
AC-VSK 50	EN	2000	6000	750	280	14000	3000	14"
	WN	2300	6900			18000		
	NN	3000	9000			24000	2300	18"
AC-VSK 55	EN	3500	10500	1250	335	24000	2600	14"
	WN	4000	12000			30000		
	NN	5000	15000			45000	2300	18"
AC-VSK 60	EN	4400	13200	1550	375	35000	2500	14"
	WN	5000	15000			42000		
	NN	6200	18600			65000	2300	18"
AC-VSK 70	EN	7000	21000	2500	445	50000	2300	18"
	WN	8000	24000			62000		
	NN	10000	30000			93000	2100	21"
AC-VSK 85	EN	14000	42000	5000	650	96000	2100	21"
	WN	16000	48000			120000		
	NN	20000	60000			185000		

**i** 1) 相对阻尼仅与弹性体有关。需根据使用条件分别考虑轴承座圈的摩擦阻尼

### 肖氏硬度 Sh A、共振因素 $V_R$ 和相对阻尼 $\Psi$

元件型式	Sh A	$V_R$	$\Psi$
EN	50	6.28	1.0
WN	55	5.03	1.25
NN	65	4.49	1.40

**i** 由于橡胶材料的物理特性，可测量的橡胶硬度受到分散作用的影响，DIN 53505 标准中将其定义为  $\pm 5^\circ$  Shore A。自制橡胶可将这种分散作用降至最小。

# ARCUSAFLEX-VSK

## 联轴器大小的选择

用于内燃机时，通过扭振计算进行选择；如有需要，我们可以为您进行此项工作。但根据待传递的发动机持续功率即可进行联轴器大小的预选。

为了选择联轴器大小，需注意以下条件：

- 联轴器的额定扭矩  $T_{KN}$  必须考虑到设计因素  $S$ （例如：温度因素  $S_t$ ），无论联轴器温度和工作载荷条件如何，都至少为驱动端的额定扭矩最大值  $T_{AN}$ ；此处应考虑联轴器周边环境温度。

$$T_{KN} \geq T_{AN} \cdot S_t$$

- 驱动侧额定扭矩  $T_{AN}$  通过驱动功率  $P_{AN}$  和联轴器转速  $n_{AN}$  计算。

$$T_{AN} [\text{Nm}] = 9550 \frac{P_{AN} [\text{kW}]}{n_{AN} [\text{min}^{-1}]}$$

- 温度因素  $S_t$  考虑了由于联轴器周边环境温度升高而导致的联轴器负载能力下降。

温度 t	60 °C	70 °C	80 °C	>80 °C
$S_t$	1.25	1.4	1.6	根据需求提供

- 当进行联轴器检查所需的扭振计算时，在考虑到联轴器周边温度和频率的条件下，联轴器的允许交变力矩  $T_{KW}$  必须至少与运行转速范围内出现的交变力矩  $T_W$  的大小相同。

$$T_{KW} (10 \text{ Hz}) \geq T_W \cdot S_t \cdot S_f$$

- 频率因数  $S_f$  指允许交变力矩  $T_{KW}(10 \text{ Hz})$  在工作频率  $f_x$  下与频率的相关性。

$$S_f = \sqrt{\frac{f_x}{10}}$$

# ARCUSAFLEX-VSK

型号 AC-VSK...F2，适用于带公制 DIN 法兰的万向轴

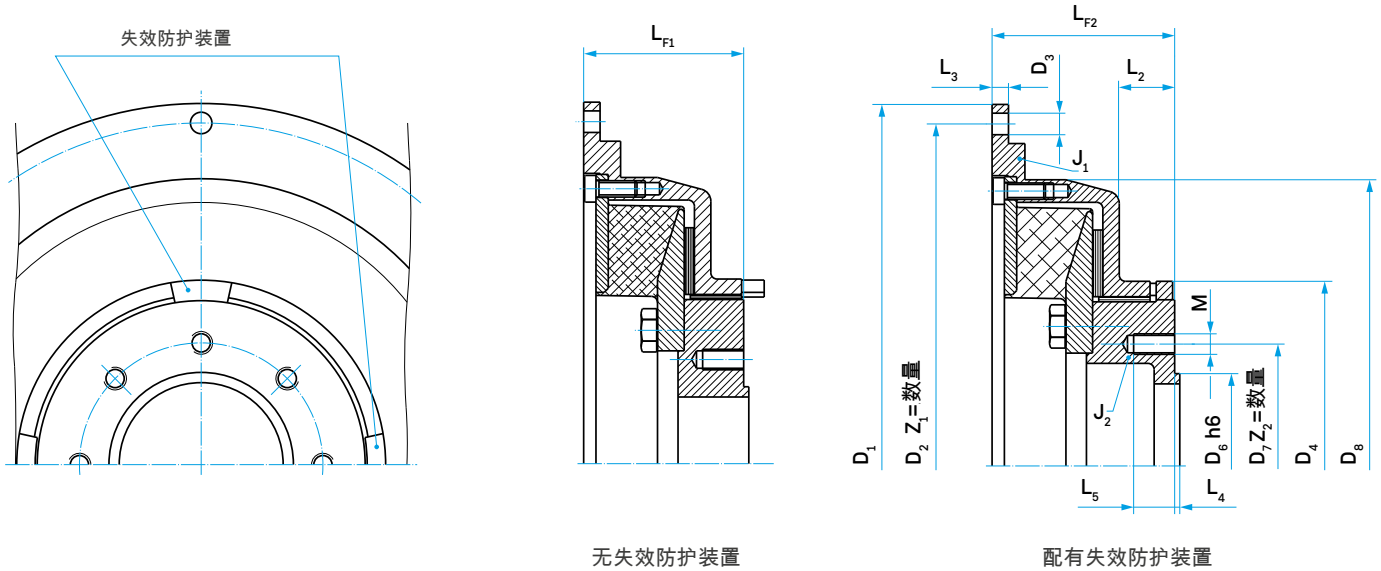

## 联轴器数据

发动机飞轮带有符合 J 620 标准的 SAE 接口尺寸

联轴器大小	飞轮连接尺寸						万向轴连接尺寸										总质量 <sup>5)</sup> [kg]					
	SAE 尺寸	D <sub>1</sub> [mm]	D <sub>2</sub> [mm]	D <sub>3</sub> [mm]	Z <sub>1</sub>	D <sub>4</sub> [mm]	D <sub>8</sub> [mm]	L <sub>2</sub> [mm]	L <sub>3</sub> [mm]	L <sub>F1</sub> [mm]	L <sub>F2</sub> [mm]	法兰 Ø	D <sub>6</sub> h6 [mm]	D <sub>7</sub> [mm]	Z <sub>2</sub> × M <sup>2)</sup> [mm]	L <sub>4</sub> [mm]		L <sub>5</sub> [mm]	J <sub>1</sub> [kgm <sup>2</sup> ]	J <sub>2</sub> <sup>5)</sup> [kgm <sup>2</sup> ]		
- 15. <sup>1)</sup> .F2	8	263.5	244.5	10.5	6	140	215	18	8	57	68	100	57	84.0	6 × M8	2.0	16	0.061	0.008	9.1		
	10	314.3	295.3	10.5	8							120	75	101.5	8 × M10			0.089		11.0		
- 25. <sup>1)</sup> .F2	10	314.3	295.3	10.5	8	144	260	22	10	75.5	86.5	120	75	101.5	8 × M10	2.0	20	0.171	0.021	15.3		
	11.5	352.4	333.4	10.5														0.171				
- 35. <sup>1)</sup> .F2	10	314.3	295.3	10.5	8	180	279	17.3	16	79.3	90.3	120	75	101.5	8 × M10	2.0	20	0.140	0.045	16.6		
	11.5	352.4	333.4	10.5					8									0.176		18.0		
	14	466.7	438.2	13.0					8									0.345		21.5		
- 45. <sup>1)</sup> .F2	11.5	352.4	333.4	10.5	8	180	314	24	26	89	100	150	90	130.0	8 × M12	2.5	20	0.280	0.057	22.8		
	14	466.7	438.2	13.0					10									0.508		28.3		
- 50. <sup>1)</sup> .F2	14	466.7	438.2	13.0	8	210	352	35	12	103	120	150	90	130.0	8 × M12	2.5	25	0.650	0.109	36.0		
	18	571.5	542.9	17.0								180	110	155.5	8 × M14	3.0	30	1.130		42.3		
- 55. <sup>1)</sup> .F2	14	466.7	438.2	13.0	8	285	417	35	28	115	130	180	110	155.5	8 × M14	3.0	25	1.037	0.332	90.6		
	18	571.5	542.9	17.0					6			15	225	140	196.0			8 × M16		1.667	0.327	98.4
													250	140	218.0			8 × M18		4.0	30	
- 60. <sup>1)</sup> .F2	14	466.7	438.2	13.0	8	300	424	47	25 <sup>3)</sup>	119.5	136.5	225	140	196.0	8 × M16	4.0	45	1.109	0.430	60.6		
	18	571.5	542.9	17.0					6			15	130.5	147.5	250			140		218.0	8 × M18	1.862
- 70. <sup>1)</sup> .F2	18	571.5	542.9	17.0	12	348	510	45	15	139	160	250	140	218.0	8 × M18	4.0	30	2.567	0.923	96.7		
	21	673.1	641.4	17.0								12	285	175	245.0	8 × M20	5.0	35		3.606	0.992	108
- 85. <sup>1)</sup> .F2	21	673.1	641.4	17.0	12	440	610	64	36 <sup>4)</sup>	158.5	179.4	285	175	245.0	8 × M20	5.0	35	7.206	2.171	165		
												315	175	280.0	8 × M22	5.0	35					

- i 1) 元件型式参见“一般技术数据”
- 2) 其他连接螺纹可根据要求提供
- 3) 定心深度 9 mm
- 4) 定心深度 14 mm
- 5) 值不含失效防护装置

## 订购举例

联轴器大小	元件型式参见“一般技术数据”	法兰结构型式	SAE 飞轮连接	万向轴法兰 Ø	配有失效防护装置的结构型式
AC-VSK 50	.WN.	F2.	14.	150.	DS

联轴器名称：AC-VSK 50 .WN.F2.14.150.DS

# ARCUSAFLEX-VSK

型号 AC-VSK...F2，适用于 Spicer 万向轴



图 1：不带失效防护装置



图 1：带有失效防护装置

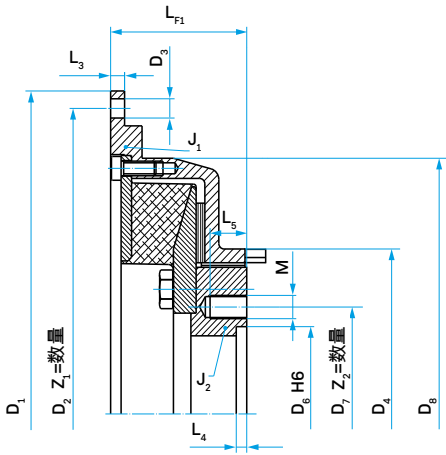

图 2：不带失效防护装置

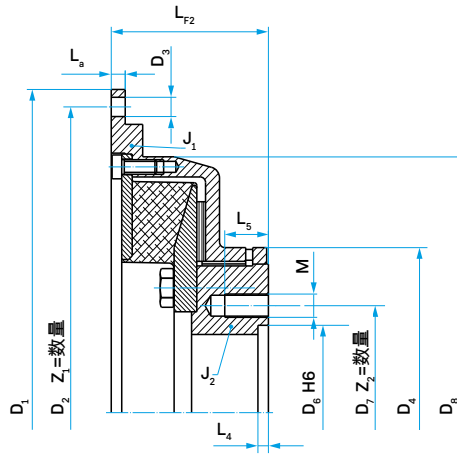

## 联轴器数据

发动机飞轮带有符合 J 620 标准的 SAE 接口尺寸

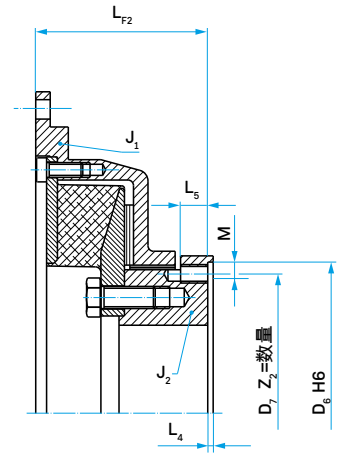
联轴器大小	飞轮连接尺寸						SPICER 万向轴连接尺寸										总质量 <sup>6)</sup> [kg]											
	SAE 尺寸	D <sub>1</sub> [mm]	D <sub>2</sub> [mm]	D <sub>3</sub> [mm]	Z <sub>1</sub>	D <sub>4</sub> [mm]	D <sub>8</sub> [mm]	L <sub>3</sub> [mm]	L <sub>F1</sub> [mm]	L <sub>F2</sub> [mm]	尺寸	图	D <sub>6</sub> H6 [mm]	D <sub>7</sub> [mm]	Z <sub>2</sub> × M <sup>2)</sup>	L <sub>4</sub> [mm]		L <sub>5</sub> [mm]	J <sub>1</sub> [kgm <sup>2</sup> ]	J <sub>2</sub> <sup>6)</sup> [kgm <sup>2</sup> ]								
- 15. <sup>1)</sup> F2	8	263.5	244.5	10.5	6	140	215	8	57	68	1280/1310	1	60.33	79.38	4 × 3/8"- 24	5	20	0.055	0.010	8.9								
	10	314.3	295.3	10.5	8						1350/1410		69.85	95.25	4 × 7/16"- 20			10.3										
- 25. <sup>1)</sup> F2	10	314.3	295.3	10.5	8	144	260	10	75.5	86.5	1280/1310	1	60.33	79.38	4 × 3/8"- 24	5	20	0.148	0.023	15.8								
	11.5	352.4	333.4	10.5							1350/1410		69.85	95.25	4 × 7/16"- 20			17.2										
- 35. <sup>1)</sup> F2	10	314.3	295.3	10.5	8	180	279	16	79.3	90.3	1480/1550	1	95.25	120.65	4 × 1/2"- 20	6	25	0.144	0.052	17.0								
	11.5	352.4	333.4	10.5							8		96.3	-	1610 <sup>3)</sup>			2		168.28	155.58	8 × 3/8"- 24	1.5	15	0.177	0.058	19.2	
	14	466.7	438.2	13.0							8		96.3	-	1610 <sup>3)</sup>			2		168.28	155.58	8 × 3/8"- 24	1.5	15	0.362	0.058	23.5	
- 45. <sup>1)</sup> F2	11.5	352.4	333.4	10.5	8	180	314	26	89	100	1480/1550	1	95.25	120.65	4 × 1/2"- 20	6	25	0.281	0.066	23.9								
	14	466.7	438.2	13.0				10	105	-	1610 <sup>3)</sup>	2	168.28	155.58	8 × 3/8"- 24	1.5	15	0.517	0.072	30.5								
- 50. <sup>1)</sup> F2	14	466.7	438.2	13.0	8	210	352	12	100	117	1610	2	168.28	155.58	8 × 3/8"- 24	1.5	30	0.668	0.123	37.2								
	18	571.5	542.9	17.0							6		125	-	1710 <sup>3)</sup>			196.85		184.15	8 × 3/8"- 24	17	1.180	0.138	46.7			
															1760/1810 <sup>3)</sup>						12 × 7/16"- 20							
- 55. <sup>1)</sup> F2	14	466.7	438.2	13.0	8	285	417	28	112	127	1710	2	196.85	184.15	8 × 3/8"- 24	1.5	30	1.087	0.380	55.0								
	18	571.5	542.9	17.0							6				115			130		1760/1810	1	177.80	209.55	12 × 7/16"- 20	7	1.754	0.380	64.4
																				1880/1910				8 × 5/8"- 18				
- 60. <sup>1)</sup> F2	14	466.7	438.2	13.0	8	300	424	25 <sup>4)</sup>	116.5	133.5	1760/1810	2	196.85	184.15	12 × 7/16"- 20	1.5	30	1.100	0.509	64.9								
	18	571.5	542.9	17.0				6	15	131.5	147.5	1880/1910	1	177.80	209.55	8 × 5/8"- 18	7	1.878		76.6								
- 70. <sup>1)</sup> F2	18	571.5	542.9	17.0	12	348	510	15	139	160	1880/1910	1	177.80	209.55	8 × 5/8"- 18	7	35	2.681	1.080	106								
	21	673.1	641.4	17.0	12						1950		209.55	249.30	12 × 3/4"- 16			3.747		1.073	117							
- 85. <sup>1)</sup> F2	21	673.1	641.4	17.0	12	440	610	35 <sup>5)</sup>	158.5	179.4	1880/1910	1	177.80	209.55	8 × 5/8"- 18	7	35	6.857	2.229	158								
											1950		209.55	249.30	12 × 3/4"- 16													

- 1) 元件型式参见“一般技术数据”
- 2) 其他连接螺纹可根据要求提供
- 3) 可提供不带有失效防护装置的结构型式
- 4) 定心深度 9 mm
- 5) 定心深度 14 mm
- 6) 值不含失效防护装置

### 订购举例

联轴器大小	元件型式参见“一般技术数据”	法兰结构型式	SAE 飞轮连接	SPICER 万向轴法兰	配有失效防护装置的结构型式
AC-VSK 50	.WN.	F2.	14.	1610.	DS

联轴器名称 : AC-VSK 50 .WN.F2.14.1610.DS

# ARCUSAFLEX-VSK

型号 AC-VSK...F2，适用于 MECHANICS 万向轴

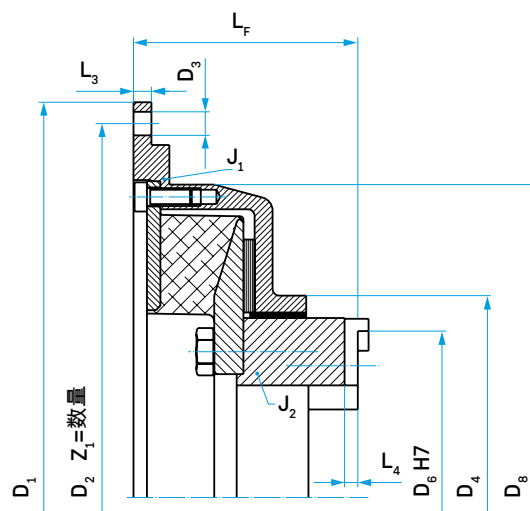
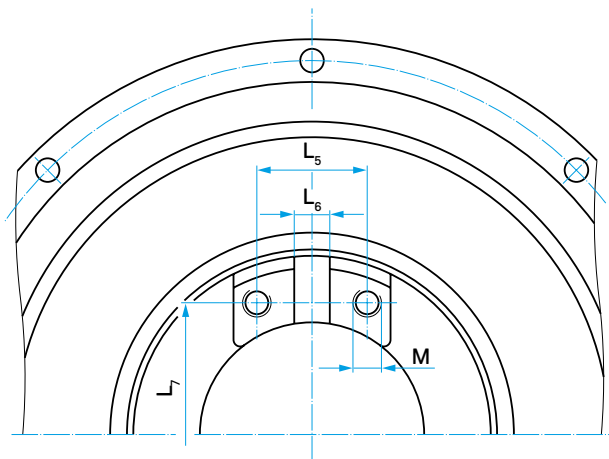

## 联轴器数据

发动机飞轮带有符合 J 620 标准的 SAE 接口尺寸

联轴器大小	飞轮连接尺寸					MECHANICS 万向轴连接尺寸													总质量 [kg]
	SAE 尺寸	D <sub>1</sub> [mm]	D <sub>2</sub> [mm]	D <sub>3</sub> [mm]	Z <sub>1</sub>	D <sub>4</sub> [mm]	D <sub>8</sub> [mm]	L <sub>3</sub> [mm]	L <sub>F</sub> [mm]	尺寸	D <sub>6</sub> H7 [mm]	L <sub>4</sub> [mm]	L <sub>5</sub> [mm]	L <sub>6</sub> [mm]	L <sub>7</sub> [mm]	M [mm]	J <sub>1</sub> [kgm <sup>2</sup> ]	J <sub>2</sub> [kgm <sup>2</sup> ]	
- 15. <sup>1)</sup> F2	8	263.5	244.5	10.5	6	140	215	8	83	4C	107.92	3.8	36.5	9.5	87.3	5/16"-24	0.055	0.010	8.8
	10	314.3	295.3	10.5	8					5C	115.06	5.1	42.9	14.26	88.9	3/8"-24	0.084		10.2
- 25. <sup>1)</sup> F2	10	314.3	295.3	10.5	8	144	260	10	96.5	5C	115.06	5.1	42.9	14.26	88.9	3/8"-24	0.148	0.022	15.3
	11.5	352.4	333.4	10.5													0.188		16.7
- 35. <sup>1)</sup> F2	10	314.3	295.3	10.5	8	180	279	16	101.3	5C	115.06	5.1	42.9	14.26	88.9	3/8"-24	0.144	0.048	16.0
	11.5	352.4	333.4	10.5													0.177		17.9
	14	466.7	438.2	13.0						8	6C	140.46	5.1	42.9	14.26	114.3	3/8"-24		0.362
- 45. <sup>1)</sup> F2	11.5	352.4	333.4	10.5	8	180	314	26	111	5C	115.06	5.1	42.9	14.26	88.9	3/8"-24	0.281	0.063	23.5
	14	466.7	438.2	13.0													10		6C
- 50. <sup>1)</sup> F2	14	466.7	438.2	13.0	8	210	352	12	130	6C	140.46	5.1	42.9	14.26	114.3	3/8"-24	0.668	0.115	36.2
										7C	148.39	6	49.2	15.85	117.5	1/2"-20		0.116	36.3
	18	571.5	542.9	17.0	6	8.5C	165.08	6	71.4	15.85	123.8	1/2"-20	1.180	0.114	43.1				
- 55. <sup>1)</sup> F2	14	466.7	438.2	13.0	8	285	417	28	155	8C	206.32	6	49.2	15.85	174.6	1/2"-20	1.087	0.348	52.1
										8.5C	165.08	6	71.4	15.85	123.8	1/2"-20	1.754	0.353	63.1
	18	571.5	542.9	17.0	6	9C	209.52	6	71.4	15.85	168.3	1/2"-20	0.356	62.2					
- 60. <sup>1)</sup> F2	14	466.7	438.2	13.0	8	300	424	25 <sup>2)</sup>	145.5	8.5C	165.08	6	71.4	15.85	123.8	1/2"-20	1.100	0.471	62.1
	18	571.5	542.9	17.0				6	15	171.5	9C	209.52	6	71.4	15.85	168.3	1/2"-20		1.878
- 70. <sup>1)</sup> F2	18	571.5	542.9	17.0	12	348	510	15	170	9C	209.52	6	71.4	15.85	168.3	1/2"-20	2.681	0.964	99.0
	21	673.1	641.4	17.0						12	10C	212.70	9.5	92.1	25.35	165.1	5/8"-18		3.747
- 85. <sup>1)</sup> F2	21	673.1	641.4	17.0	12	440	610	35 <sup>3)</sup>	198.5	12C	289.05	12.5	92.1	25.35	241.3	5/8"-18	6.857	2.305	157
										15C	260.00	12.5	100	31.78	200.0	3/4"-16			
										280	280.00	9	92	35.00	227.0	M18			

1) 元件型式参见“一般技术数据”  
可根据要求提供配有失效防护装置的结构型式

2) 定心深度 9 mm  
3) 定心深度 14 mm

## 订购举例

联轴器大小      元件型式参见“一般技术数据”      法兰结构型式      SAE 飞轮连接      MECHANICS 万向轴连接

AC-VSK 50      .WN.      F2.      14.      7C

联轴器名称 : AC-VSK 50 .WN.F2.14.7C

# ARCUSAFLEX-VSK

型号 AC-VSK...F2.CV，适用于同步万向轴

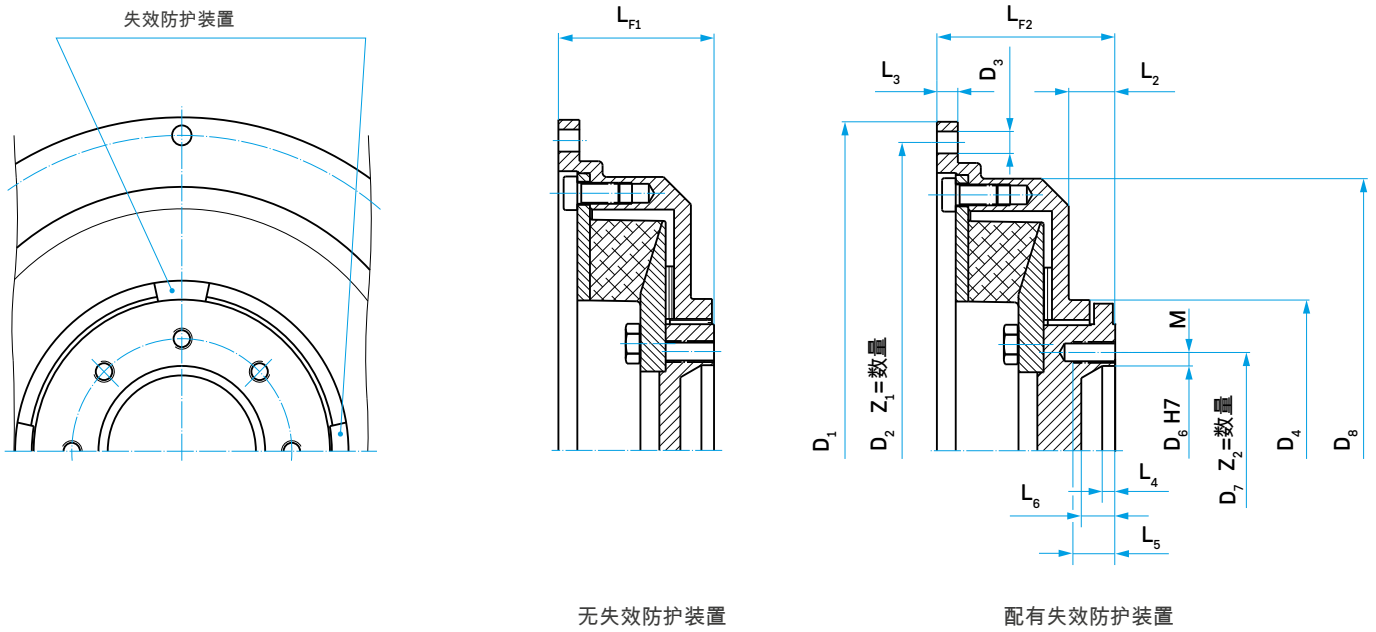

## 联轴器数据

发动机飞轮带有符合 J 620 标准的 SAE 接口尺寸

联轴器大小	飞轮连接尺寸						同步万向轴连接尺寸													总质量 <sup>2)</sup> [kg]	
	SAE 尺寸	D <sub>1</sub> [mm]	D <sub>2</sub> [mm]	D <sub>3</sub> [mm]	Z <sub>1</sub>	D <sub>4</sub> [mm]	D <sub>8</sub> [mm]	L <sub>2</sub> [mm]	L <sub>3</sub> [mm]	L <sub>F1</sub> [mm]	L <sub>F2</sub> [mm]	尺寸	D <sub>6</sub> H7 [mm]	D <sub>7</sub> [mm]	Z <sub>2</sub> x M	L <sub>4</sub> [mm]	L <sub>5</sub> [mm]	L <sub>6</sub> [mm]	J <sub>1</sub> [kgm <sup>2</sup> ]		J <sub>2</sub> <sup>2)</sup> [kgm <sup>2</sup> ]
- 15. <sup>1)</sup> F2	8	263.5	244.5	10.5	6	140	215	18	8	57	68	CV 15	81	94	6 x M10	6	15	16	0.055	0.009	8.1
	10	314.3	295.3	10.5	8														0.084		9.5
- 25. <sup>1)</sup> F2	10	314.3	295.3	10.5	8	144	260	22	10	75.5	86.5	CV 15	81	94	6 x M10	6	20	16	0.148	0.022	15.2
	11.5	352.4	333.4	10.5															0.188		16.6
- 35. <sup>1)</sup> F2	10	314.3	295.3	10.5	8	180	279	28	16	79.3	90.3	CV 21	90	108	6 x M12	8	20	20	0.144	0.049	17.0
	11.5	352.4	333.4	10.5					8			CV 30							112		128
- 45. <sup>1)</sup> F2	11.5	352.4	333.4	10.5	8	180	314	25	26	89	100	CV 30	112	128	6 x M12	12	23	25	0.281	0.055	22.8
	14	466.7	438.2	13.0					10										0.517		28.4
- 50. <sup>1)</sup> F2	14	466.7	438.2	13.0	8	210	352	36	12	103	120	CV 30	112	128	6 x M12	12	25	25	0.668	0.115	36.2
												CV 32									
- 55. <sup>1)</sup> F2	14	466.7	438.2	13.0	8	285	417	35	28	115	130	CV 42	144	165	8 x M16	10	35	26	1.087	0.357	54.7
- 60. <sup>1)</sup> F2	14	466.7	438.2	13.0	8	300	424	48	25 <sup>3)</sup>	119.5	146.5	CV 42	144	165	8 x M16	10	35	26	1.100	0.465	62.0
	18	571.5	542.9	17.0	6				15										1.878		73.7
- 70. <sup>1)</sup> F2	18	571.5	542.9	17.0	12	348	510	46	15	134	155	CV 60	216	245	8 x M20	5	35	25	2.681	0.929	95.7
	21	673.1	641.4	17.0	12														3.747		108

- i 1) 元件型式参见“一般技术数据”
- 2) 值不含失效防护装置
- 3) 定心深度 9 mm

## 订购举例

联轴器大小	元件型式参见“一般技术数据”	法兰结构型式	SAE 飞轮连接	关节尺寸 Ø	配有失效防护装置的结构型式
AC-VSK 50	.WN.	F2.	14.	CV32.	DS

联轴器名称 : AC-VSK 50 .WN.F2.14.CV32.DS

# ARCUSAFLEX-VSK

型号 AC-VSK...F1

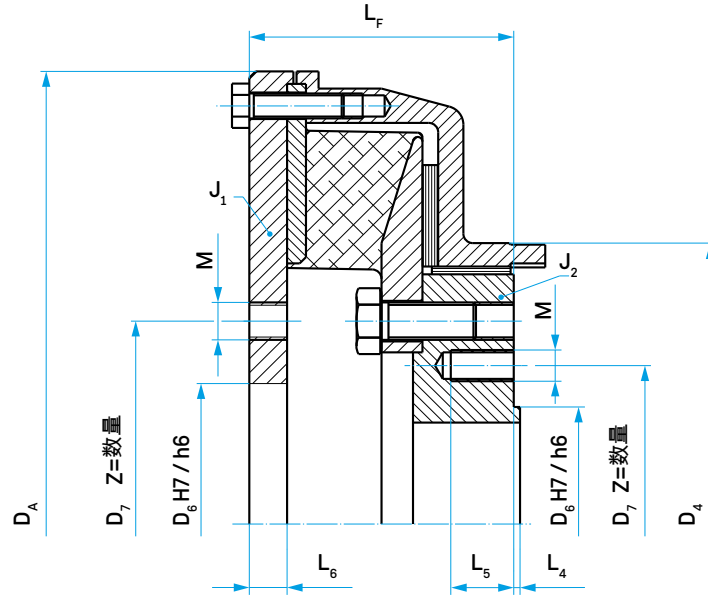

## 联轴器数据

用于安装在万向轴及其所属对接法兰之间。可提供多种不同的法兰尺寸。

联轴器大小	D <sub>A</sub> [mm]	D <sub>4</sub> [mm]	L <sub>F</sub> [mm]	法兰和万向轴连接尺寸 <sup>2)</sup>							J <sub>1</sub> [kgm <sup>2</sup> ]	J <sub>2</sub> [kgm <sup>2</sup> ]	总质量 [kg]
				法兰 Ø	D <sub>6</sub> H7/h6 [mm]	D <sub>7</sub> [mm]	Z x M <sup>2)</sup>	L <sub>4</sub> [mm]	L <sub>5</sub> [mm]	L <sub>6</sub> [mm]			
- 15. <sup>1)</sup> .F1	222	140	60	100	57	84.0	6 x M8	2.0	16	10	0.068	0.0086	10.8
				120	75	101.5	8 x M10						
- 25. <sup>1)</sup> .F1	268	144	76.5	120	75	101.5	8 x M10	2.0	20	10	0.164	0.022	17.5
- 35. <sup>1)</sup> .F1	290	180	85.3	120	75	101.5	8 x M10	2.0	20	12	0.222	0.048	23.5
				150	90	130.0	8 x M12	2.5	23				
- 45. <sup>1)</sup> .F1	320	180	92	150	90	130.0	8 x M12	2.5	23	12	0.408	0.063	33.3
- 50. <sup>1)</sup> .F1	360	210	108	150	90	130.0	8 x M12	2.5	25	14	0.659	0.114	42.7
				180	110	155.5	8 x M14	3.0	30				
- 55. <sup>1)</sup> .F1	475	285	130	180	110	155.5	8 x M14	3.0	25	18	1.711	0.350	73.0
				225	140	196.0	8 x M16						
				250	140	218.0	8 x M18	4.0	30				
- 60. <sup>1)</sup> .F1	475	300	134.5	180	110	155.5	8 x M14	3.0	25	20	1.796	0.464	83.4
				225	140	196.0	8 x M16						
				250	140	218.0	8 x M18	4.0	30				
- 70. <sup>1)</sup> .F1	580	348	154	250	140	218.0	8 x M18	4.0	30	20	3.965	0.945	127
				285	175	245.0	8 x M20	5.0	35				
- 85. <sup>1)</sup> .F1	685	440	178.4	285	175	245.0	8 x M20	5.0	35	22	10.23	2.231	212
				315	175	280.0	8 x M22						

1) 元件型式参见“一般技术数据”

2) 可根据要求提供其他连接尺寸和连接螺纹

## 订购举例

联轴器大小      元件型式参见“一般技术数据”      法兰结构型式      万向轴法兰 Ø ( 部件 J<sub>2</sub> )      万向轴法兰 Ø ( 部件 J<sub>1</sub> )

AC-VSK 50      .WN.      F1.      150.      180

联轴器名称 : AC-VSK 50 .WN.F1.150.180

# ARCUSAFLEX-VSK

型号 AC-VSK...F1W

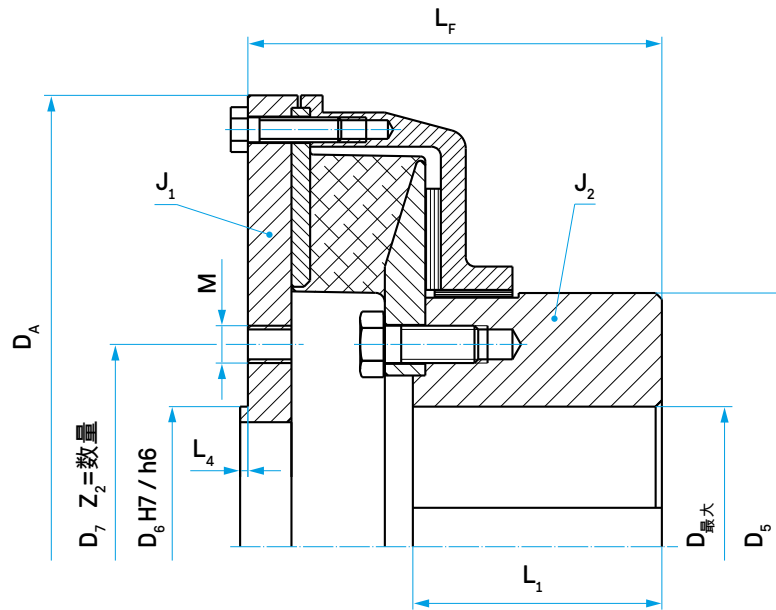



## 联轴器数据

用于连接轴部与万向轴

联轴器大小	D <sub>A</sub> [mm]	D <sub>S</sub> [mm]	D <sub>max</sub> [mm]	L <sub>1</sub> [mm]	L <sub>F</sub> [mm]	万向轴连接尺寸 <sup>2)</sup>					J <sub>1</sub> [kgm <sup>2</sup> ]	J <sub>2</sub> [kgm <sup>2</sup> ]	总质量 [kg]
						法兰 Ø	D <sub>6</sub> H7/h6 [mm]	D <sub>7</sub> [mm]	Z x M <sup>2)</sup>	L <sub>4</sub> [mm]			
- 15. <sup>1)</sup> .F1	222	123	60	65	104	100	57	84.0	6 x M8	2.0	0.080	0.015	15.3
						120	75	101.5	8 x M10				
- 25. <sup>1)</sup> .F1	268	123	60	65	115.5	120	75	101.5	8 x M10	2.0	0.164	0.028	19.9
- 35. <sup>1)</sup> .F1	290	163	90	80	134.3	120	75	101.5	8 x M10	2.0	0.187	0.067	26.5
						150	90	130.0	8 x M12	2.5			
- 45. <sup>1)</sup> .F1	320	163	90	80	139	150	90	130.0	8 x M12	2.5	0.320	0.077	32.7
- 50. <sup>1)</sup> .F1	360	183	100	100	171	150	90	130.0	8 x M12	2.5	0.539	0.158	47.2
						180	110	155.5	8 x M14	3.0			
- 55. <sup>1)</sup> .F1	475	255	120	140	230	180	110	155.5	8 x M14	3.0	1.653	0.638	104
						225	140	196.0	8 x M16				
						250	140	218.0	8 x M18				
- 60. <sup>1)</sup> .F1	475	260	120	140	222.5	180	110	155.5	8 x M14	3.0	1.730	0.729	109
						225	140	196.0	8 x M16				
						250	140	218.0	8 x M18				
- 70. <sup>1)</sup> .F1	580	305	150	170	275	250	140	218.0	8 x M18	4.0	4.171	1.663	184
						285	175	245.0	8 x M20				

1) 元件型式参见“一般技术数据”

2) 可根据要求提供其他连接尺寸和连接螺纹

## 订购举例

联轴器大小      元件型式参见“一般技术数据”      法兰结构型式      万向轴法兰 Ø

AC-VSK 50      .WN.      F1W.      150

联轴器名称 : AC-VSK 50 .WN.F1W.150

# ARCUSAFLEX-VSK

## 选择联轴器大小时所需的数据

### 概述

1. 项目 : \_\_\_\_\_
2. 用途 ( 发动机、发电机、泵、... ) : \_\_\_\_\_
3. 运行方式 ( 连续运行模式、主驱动模式、动力输出模式、... ) : \_\_\_\_\_
4. 应用/安装地点 : \_\_\_\_\_ 环境温度 :  $T_u$  \_\_\_\_\_ [°C]
5. 选择联轴器大小时的验收/等级/所需规格 : \_\_\_\_\_
6. 失效防护装置 ?  有  无

### 发动机侧

1. 发动机 ( 制造商、名称/型号 ) : \_\_\_\_\_  柴油  汽油
2. 发动机功率 ( 额定运行状态 ) : P \_\_\_\_\_ [kW]
3. 发动机转速 ( 额定转速 ) : n \_\_\_\_\_ [min<sup>-1</sup>]
4. 空转速度是否可用 ? 是  否   
若可调节, 从 : n \_\_\_\_\_ [min<sup>-1</sup>] 至 \_\_\_\_\_ [min<sup>-1</sup>]
5. 若运行时转速可变, 转速范围从 : n \_\_\_\_\_ [min<sup>-1</sup>] 至 \_\_\_\_\_ [min<sup>-1</sup>]  
**!** 请附上相应的转速图表/扭矩图表/功率图表。
6. 总排量 :  $V_H$  \_\_\_\_\_ [ccm] R/V ( 角度 ) : \_\_\_\_\_ 气缸数量 : \_\_\_\_\_
7. 包括阻尼器, 不包括飞轮在内的发动机转动惯量 : J \_\_\_\_\_ [kgm<sup>2</sup>]  
飞轮转动惯量 : J \_\_\_\_\_ [kgm<sup>2</sup>]  
发动机总转动惯量 ( 包括阻尼器、飞轮等 ) : J \_\_\_\_\_ [kgm<sup>2</sup>]

### 万向轴

1. 十字万向轴 ( DIN 法兰 )  SPICER 万向轴  MECHANICS 万向轴  同步万向轴
2. 连接法兰 : \_\_\_\_\_
3. 安装万向轴的最大弯曲角度 : \_\_\_\_\_
4. 万向轴转动惯量 : J \_\_\_\_\_ [kgm<sup>2</sup>]

### 输出侧

1. 类别 ( 发电机、泵传动分动器、泵、压缩机、..... ) \_\_\_\_\_
2. 型号 ( 制造商、名称 ) : \_\_\_\_\_
3. 转动惯量 : J \_\_\_\_\_ [kgm<sup>2</sup>]
4. 连接尺寸 : \_\_\_\_\_

**!** 对于分支系统: 标示各个惯量 ( 说明参考转速 ) 和速比的系统示意图。

设置和安装位置 请按照以下示意图说明尺寸和细节 :

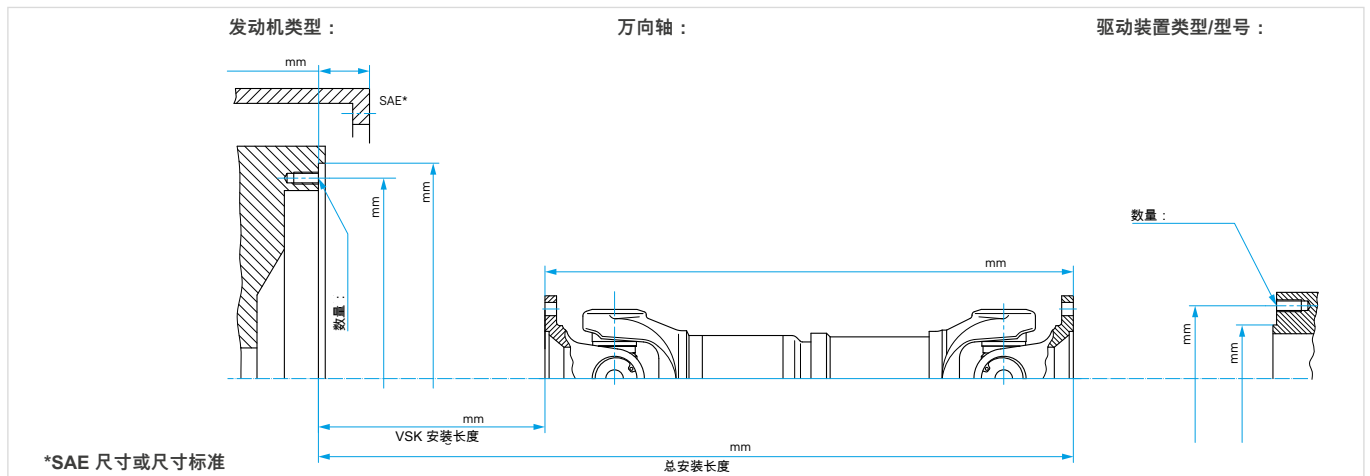

# ARCUSAFLEX-VSK

笔记

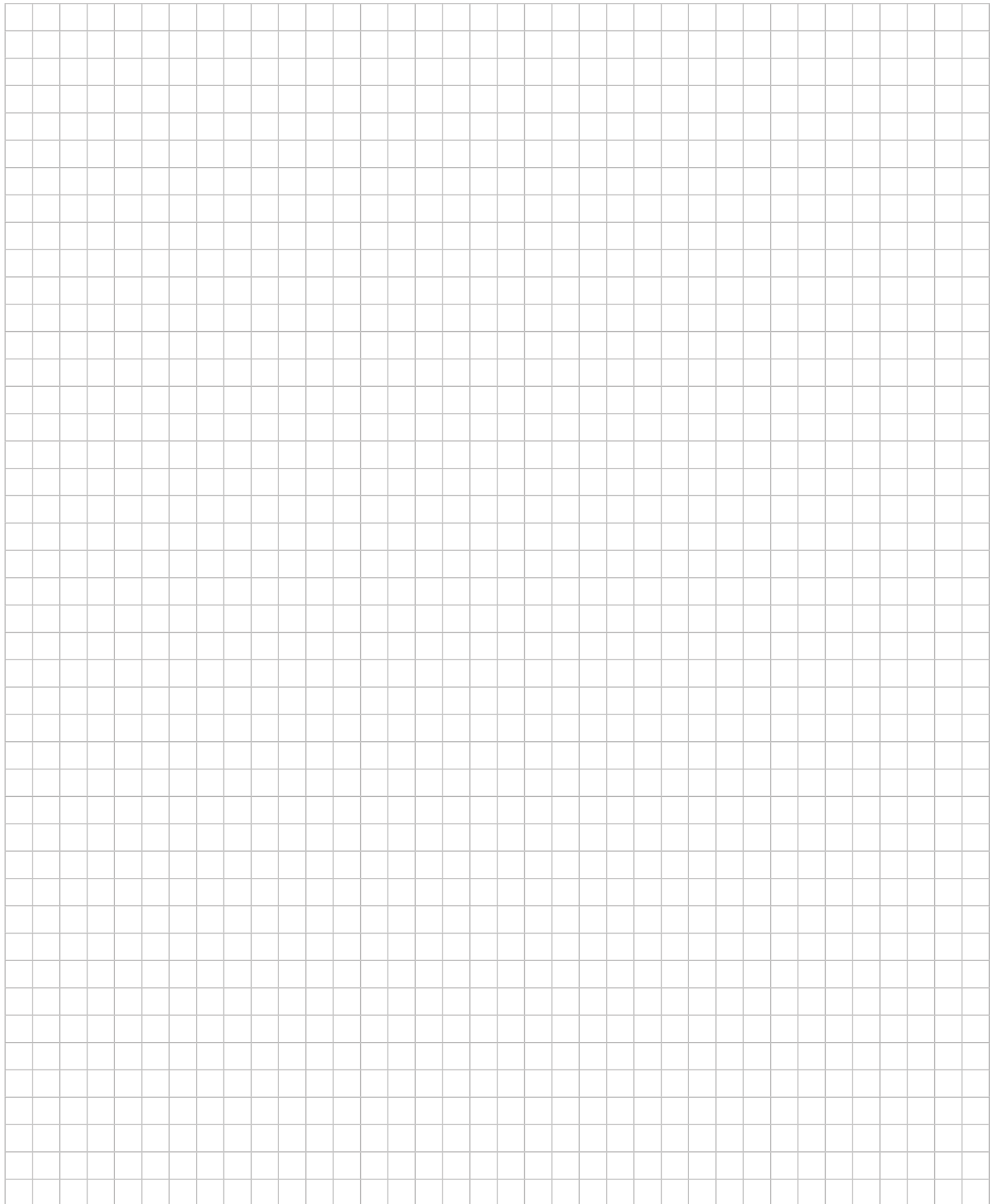



## ARCUSAFLEX-VSK

SIMPLY POWERFUL. 



### 行业解决方案：

-  发电
-  移动应用
-  测试台架
-  泵 & 压缩机
-  工业
-  船舶与港口技术

### 总部：

Dipl.-Ing. Herwarth Reich GmbH  
Vierhausstrasse 53 • 44807 Bochum

 +49 234 959 16-0

 [mail@reich-kupplungen.com](mailto:mail@reich-kupplungen.com)

 [www.reich-kupplungen.com](http://www.reich-kupplungen.com)

#### 请遵守 ISO 16016 保护通告：

未经授权严禁对本文件进行传播及复制或使用和转载文件内容。违者必究。所有专利、实用新型或外观设计注册权利归本公司所有。© REICH - Dipl.- Ing. Herwarth Reich GmbH

#### 2020 年 3 月版

本 ARCUSAFLEX-VSK 目录册出版后，之前的 ARCUSAFLEX-VSK 文件将有部分失效。所有尺寸均以毫米为单位。本公司有权进行尺寸和结构更改。文字和插图、尺寸和性能数据均经过精心编辑。但仍然不能保证完全的准确性，特别是无法保证产品在技术、颜色、形式和装备方面均与插图一致，或者产品完全对应插图的比例。同样保留由于印刷错误或疏忽进行更改的权利。